



### DADOS TÉCNICOS

<b>Resolução Câmeras</b>	5 Mp (frontal); 13 Mp (traseira)
<b>Armazenamento</b>	64 GB (expansível por MicroSD até 128 GB)
<b>Tela</b>	4,5" Gorilla glass 3ª geração
<b>Bateria recarregável</b>	3,8 V, 3600 mAh
<b>Grau de proteção</b>	IP68
<b>Classificação ATEX</b>	II 2G Ex ib IIC T4 Gb II 2D Ex ib IIIC T135°C db IP6X
<b>Classificação INMETRO</b>	Ex ib IIC T4 Gb Ex ib IIIC T135°C Db IP6X
<b>Zonas</b>	1/21
<b>Temperatura de operação</b>	-20°C ~ +60°C
<b>Dimensões</b>	156 x 77 x 25 mm
<b>Peso</b>	0,325 kg
<b>NCM</b>	8517.13.00

### CARACTERÍSTICAS

- Tela capacitiva sensível ao toque mesmo com luvas;
- Impermeável a poeira e micropartículas;
- Sistema operacional simplificado;
- Carregador de bateria incluso;
- Inclusos plugues para diferentes padrões de tomada;
- Para utilização em áreas com atmosferas explosivas;

### APLICAÇÕES

- Indústrias químicas, alimentícias, farmacêuticas, petroquímicas, de algodão;
- Refinarias, postos de combustíveis, plataformas de petróleo, portos, aeroportos;
- Depósitos de tintas, vernizes, fertilizantes;
- Áreas de detonação, minas, depósitos de explosivos.

O conjunto EXCDSP530 é composto por câmera digital para uso em atmosferas explosivas com certificação INMETRO e bolsa de proteção própria.

A bolsa possui espaço para documentos (especialmente o certificado INMETRO - passível de fiscalização). Utilizando-a, estima-se um aumento de 50% (ou mais) na vida útil da câmera devido à redução de potenciais danos causados durante o transporte e da perda de componentes.

### DIMENSÕES (mm)

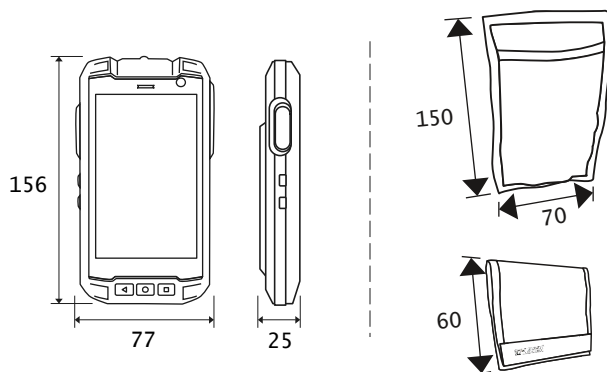

### COMO ENCOMENDAR

Referência	Descrição
EXCDSP530	Conjunto câmera digital ex com bolsa de proteção

#### ⚠ OBS ⚠

Este produto pode ser fabricado por terceiros.

Nestes casos, a Tucano acompanha e exige que as características técnicas atendam o especificado neste datasheet e o certificado poderá ser emitido pelo fabricante.

#### ⚠ OBS2 ⚠

Este produto possui a função "smartphone" desabilitada em seu firmware. Caso deseje que a função esteja habilitada no fornecimento, solicite no ato da compra.

#### ⚠ ATENÇÃO ⚠

A comercialização e uso deste produto e de similares no Brasil só podem ser feitos quando este possuir certificado INMETRO. O desrespeito a esta regra implica a apreensão do equipamento, interdição do local, multa e até ações criminais. Fique atento.

Leia mais em: [https://tucanobrasil.com.br/nv/docs/orientacoes\\_cert\\_inmetro.pdf](https://tucanobrasil.com.br/nv/docs/orientacoes_cert_inmetro.pdf)