

## O PRODUTO

A SR120 é uma sirene eletrônica, do tipo magnética. Este tipo de sirene, possui uma melhor propagação de sons eletrônicos, principalmente quando selecionado um de frequência mais baixa.

A sirene permite selecionar 1 dentre 15 tipos de sons, mediante conexão de cabos.

## CARACTERÍSTICA

- Tampa em formato de cogumelo para maior proteção do equipamento;
- Sirene compacta com pintura na cor laranja;
- Base de fixação circular através de 04 parafusos;
- 15 tipos diferentes de sons programados;
- Seleção do tipo do som através combinação de interligação de fios;
- Para uso interno e externo (IP65).

## APLICAÇÕES

- Alarmes de incêndio, evacuação, abandono, intrusão;
- Acionamento de máquinas, esteiras, pontes girantes, escadas rolantes;
- Instalações industriais, comerciais e residenciais;
- Sinalização de trocas de turno, instituições de ensino, locais com PCD;



## DADOS TÉCNICOS

<b>Pressão sonora</b>	128 dB ± 5% @ 0,33m
<b>Consumo máx</b>	15 W
<b>Potência audio</b>	Pulsos 60 Wpp
<b>Temperatura de operação</b>	+10°C ~ +60°C
<b>Grau de proteção</b>	IP65
<b>Frequência audio</b>	Vide tabela
<b>Tensão de alimentação</b>	12Vdc, 48Vdc ou 127Vac
<b>NCM</b>	8531.80.00
<b>Peso</b>	3,500 kg
<b>Dimensões</b>	Ø223 x 270 cm

## DIMENSÕES

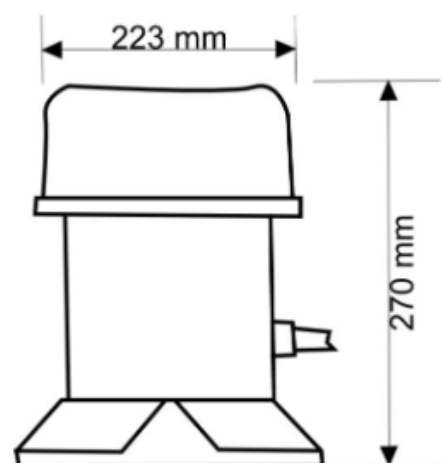

## TABELA DE SONS

CONECTORES				ALARME	FREQUÊNCIA	
MR	VM	LR	AM		MÍN	MÁX
0	0	0	0	Desligado	0	
1	0	0	0	Monotonal	1071	
0	1	0	0	Intermitente	1093	
1	1	0	0	Warble	1010	1465
0	0	1	0	Bitonal	999	1091
1	0	1	0	Slow whoop	662,7	1072
0	1	1	0	Disptel	2114	
1	1	1	0	Upfreq	664,9	1019
0	0	0	1	Yelp	835	1103
1	0	0	1	Wail	774	1093
0	1	0	1	Beeth	777,6	977,6
1	1	0	1	Classic	1239	1383
0	0	1	1	Mam	776	777
1	0	1	1	Hi Mono	1965	
0	1	1	1	Fast Whoop	598	1248
1	1	1	1	NFPA Whoop	443	780

## COMO ENCOMENDAR

Referência	Descrição
<b>SR120-12V</b>	Sirene Eletrônica, IP65, tipo Cogumelo, 15 tons, 12Vdc
<b>SR120-48V</b>	Sirene Eletrônica, IP65, tipo Cogumelo, 15 tons, 48Vdc
<b>SR120-110V</b>	Sirene Eletrônica, IP65, tipo Cogumelo, 15 tons, 127Vac